

PUNZONADO

FIRMA // SELLO

PUNZON ---
HEMBRA ---

FACTOR "K"

ALUMINIO 5

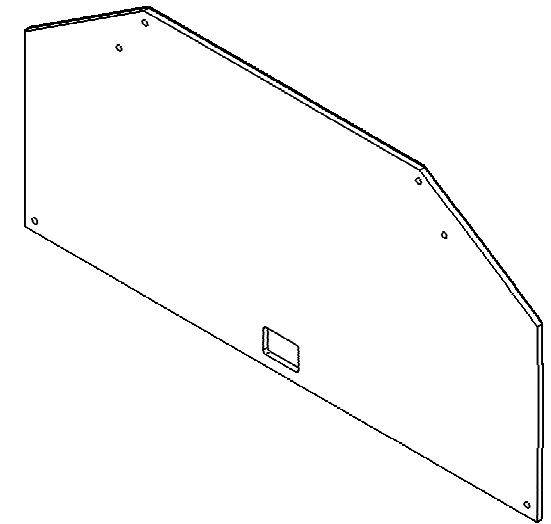
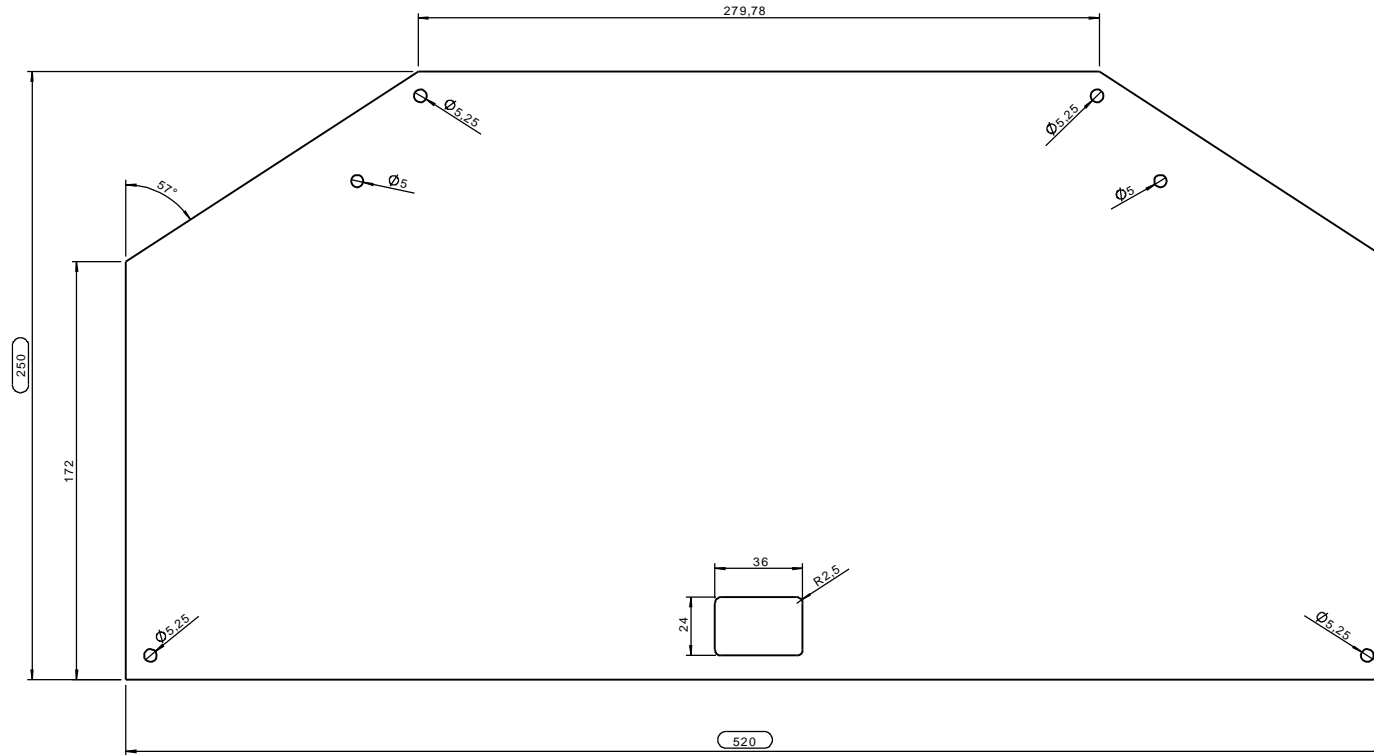

REQUISITOS DE MATERIAL

-RESPETAR PLANITUD DE CARAS (± 1 mm)
-EN LO POSIBLE ELIMINAR REBABAS Y DEFORMACIONES DE CORTE
DE LO CONTRARIO SERAN NO APTAS PARA PRODUCCION

CAMBIOS ---

HOJA 1 DE 1 Cantidad --- Peso 1615.28

Nombre	Fecha	CLIENTE	NUMERO DE PLANO
QUINTANA	13/08/10	ASOCIACION TECNOLOGICA CORDOBA	2610081010 REV A
Actualizo		COMPLEJIDAD	REEMPLAZA PLANO
		1	---
		SALVO INDICACION CONTRARIA	PLANO CLIENTE
		Cotas en milímetros Angulos a $90^\circ \pm 1^\circ$	---
		X.XX ± 0.5 X.XX ± 0.2 XXXXXX	ARCHIVO
		COTA DE INSPECCION COTA CRITICA INSERTOS / REMACHES	placa superior delantera-M